

■ Regulagens

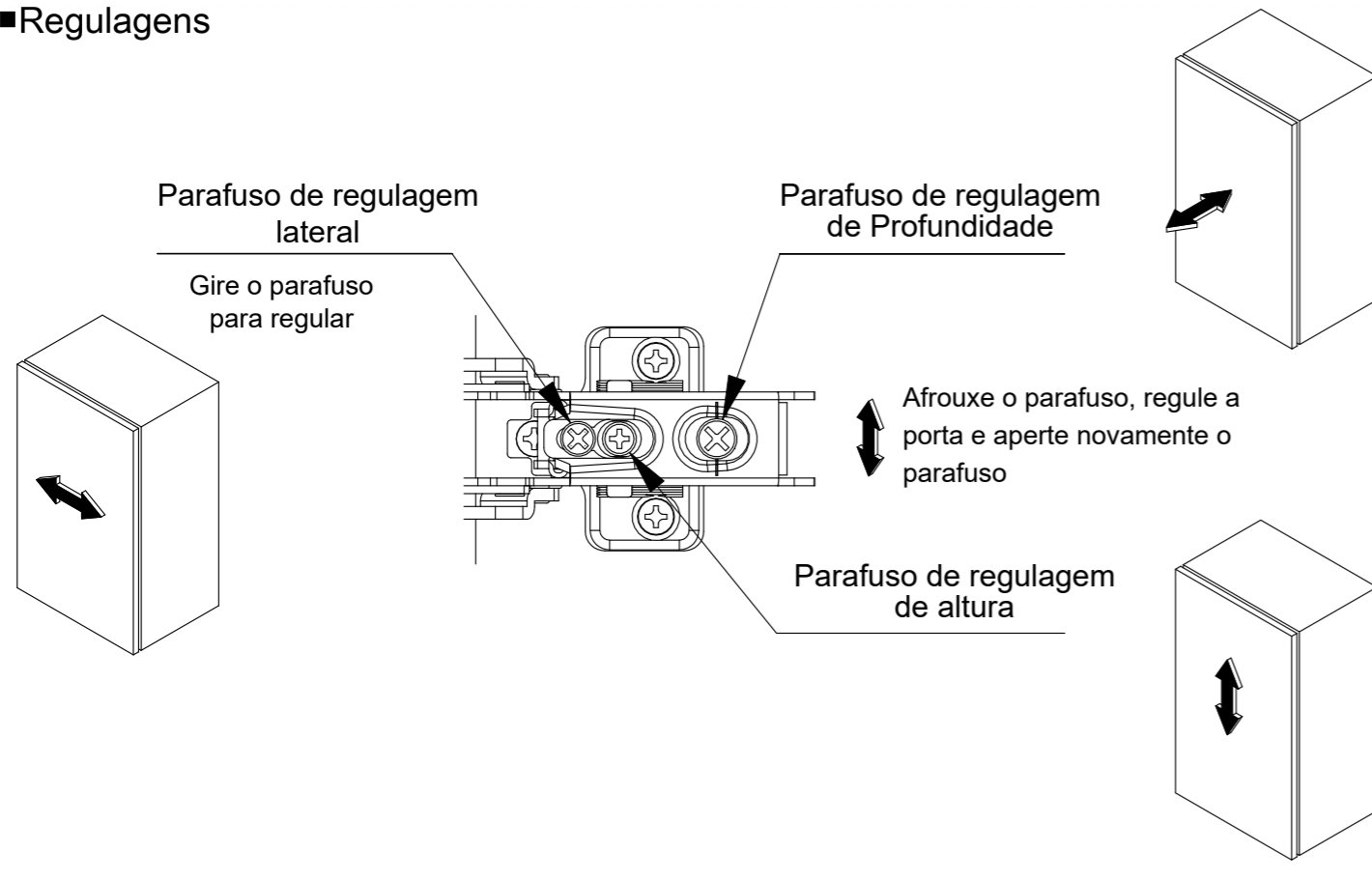

Parafuso de regulagem de nivelamento  
**Para frente**

Afrouxe o parafuso, regule a porta e aperte novamente o parafuso

Parafuso de regulagem de nivelamento  
**Para trás**

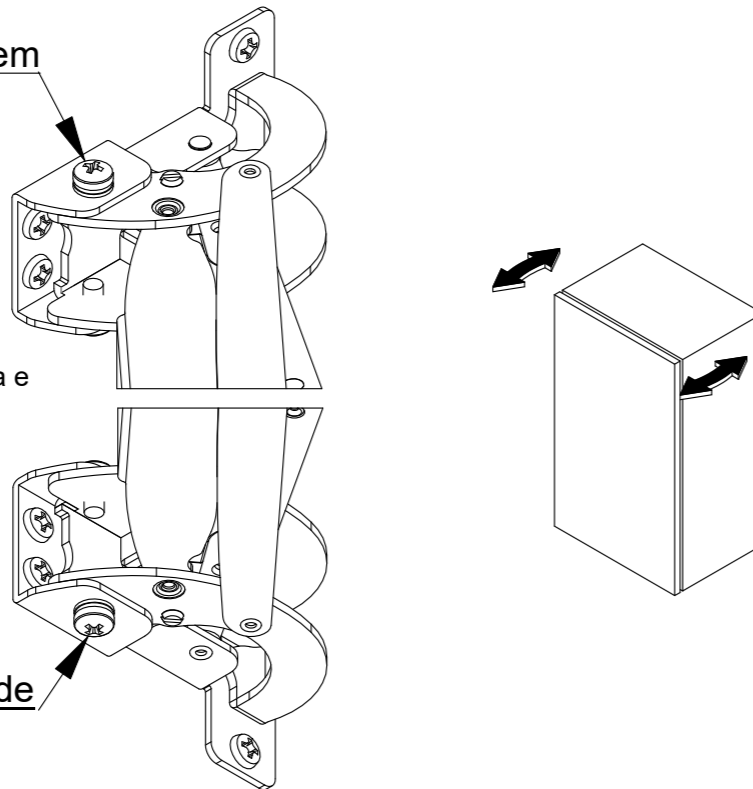

Manual de instalação  
Lin-x 600

Obrigado por adquirir esta dobradiça MonoFlat LIN-X 450 da Ez'door. Antes de iniciar a instalação, leia com atenção este manual para alcançar o melhor resultado possível e garantir a sua segurança.

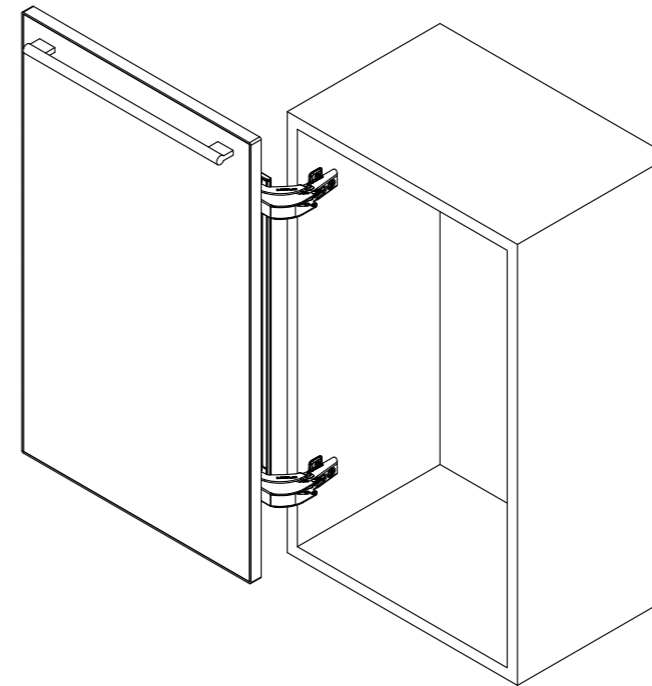

**! CUIDADO**

- A não observância das precauções a seguir pode acarretar lesões e/ou danos a móveis e peças.
- Utilize parafusos adequados para garantir uma montagem correta do móvel e da porta.
- Certifique-se de que o tamanho, o peso e o material da porta correspondem às especificações detalhadas neste manual.

■ Especificações do produto

Largura da porta	550~650 mm
Altura da porta	600~2400 mm
Espessura da porta	15~25 mm
Peso da porta	Máx 9kg (por porta)

■ Parts List

① Ferragem Lin-x ..... 2 peças	② Calço ..... 2 peças	③ Barra de conexão ..... 1 peça	
		L=540mm 	
④ Tampa da barra de conexão ..... 2 peças	⑤ Capa do caneco ..... 2 peças	⑥ Parafusos aa cabeça oval 3.5×15 ..... 6 peças	⑦ Parafusos aa cabeça de panela 3.5×15 ..... 8 peças

## ■ Visão geral (em mm)

- A figura mostra a porta com abertura para a esquerda. (As mesmas medidas se aplicam para a porta com abertura para a direita.)

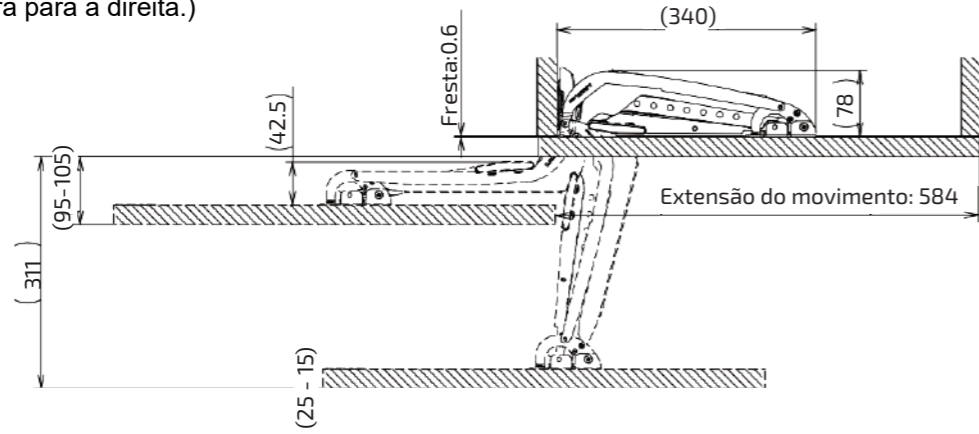

## ■ Medida de sobreposição

- A sobreposição lateral mostrada na Fig. 1 é 19mm.

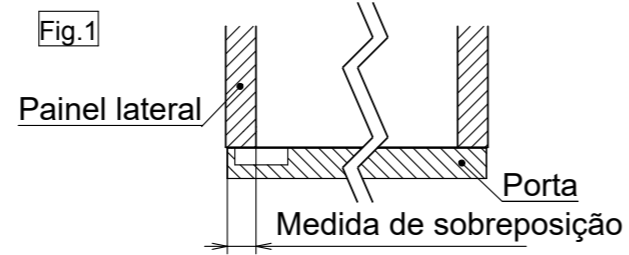

## ■ Posição da ferragem Lin-x

- Preparação da porta conforme Fig. 2 e Fig. 3

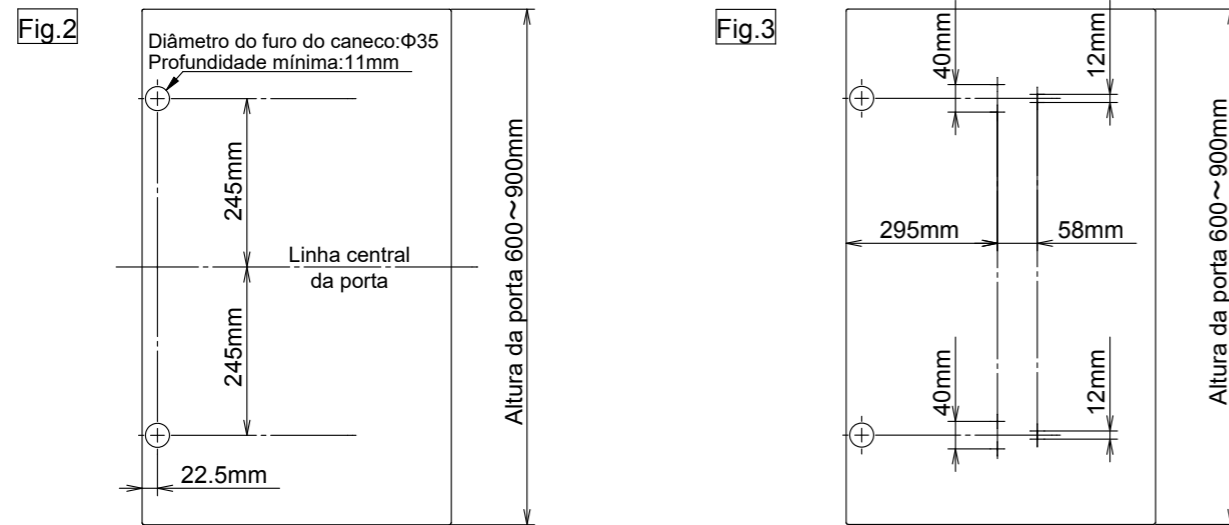

## ■ Posição do calço

- Preparação do painel lateral para instalação do calço conforme a Fig. 4

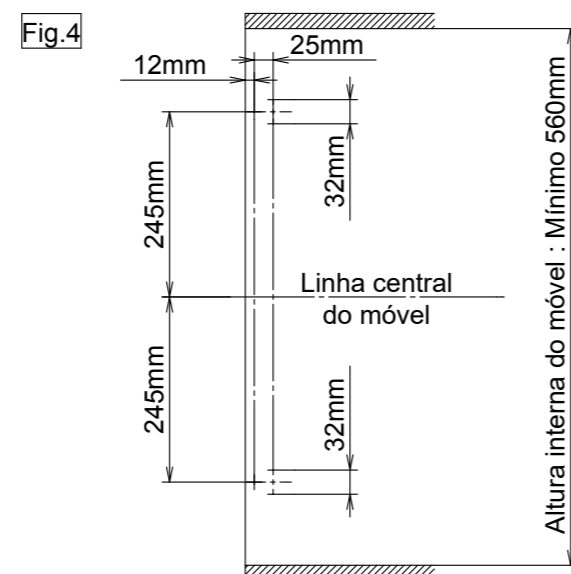

## ■ Instalação

### 1 Instalação do calço:

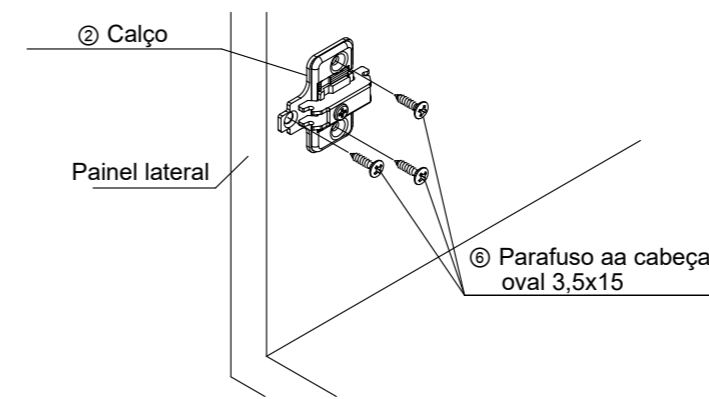

### 2 Instalação da capa do caneco

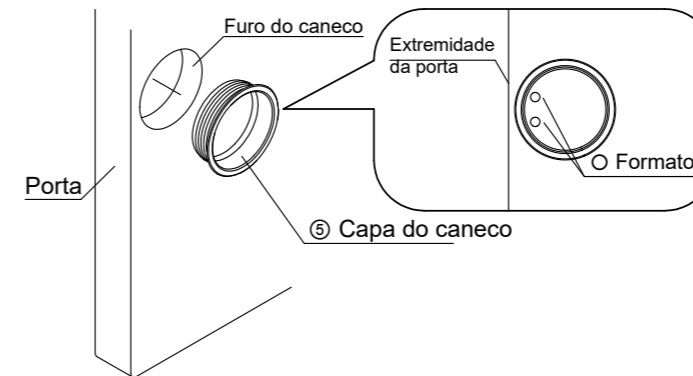

⚠ Certifique-se de que os dois O estejam voltados à extremidade da porta.

### 3 Instalação da ferragem Lin-x:

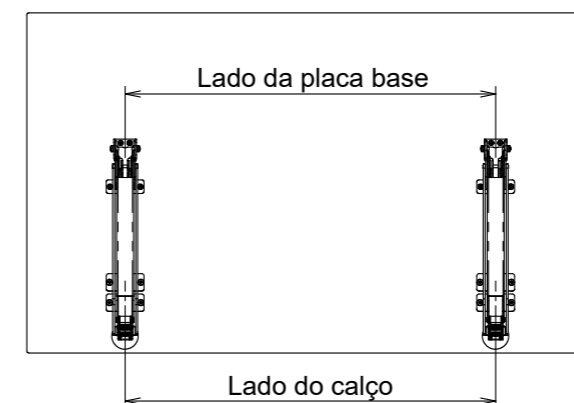
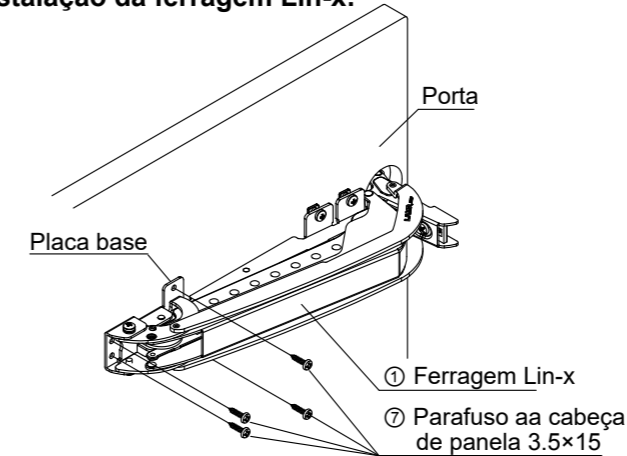

⚠ Para se certificar de que as duas ferragens Lin-x estejam paralelas, meça ambas as distâncias entre as placas bases e entre os calços.

### 4 Instalação da barra de conexão:

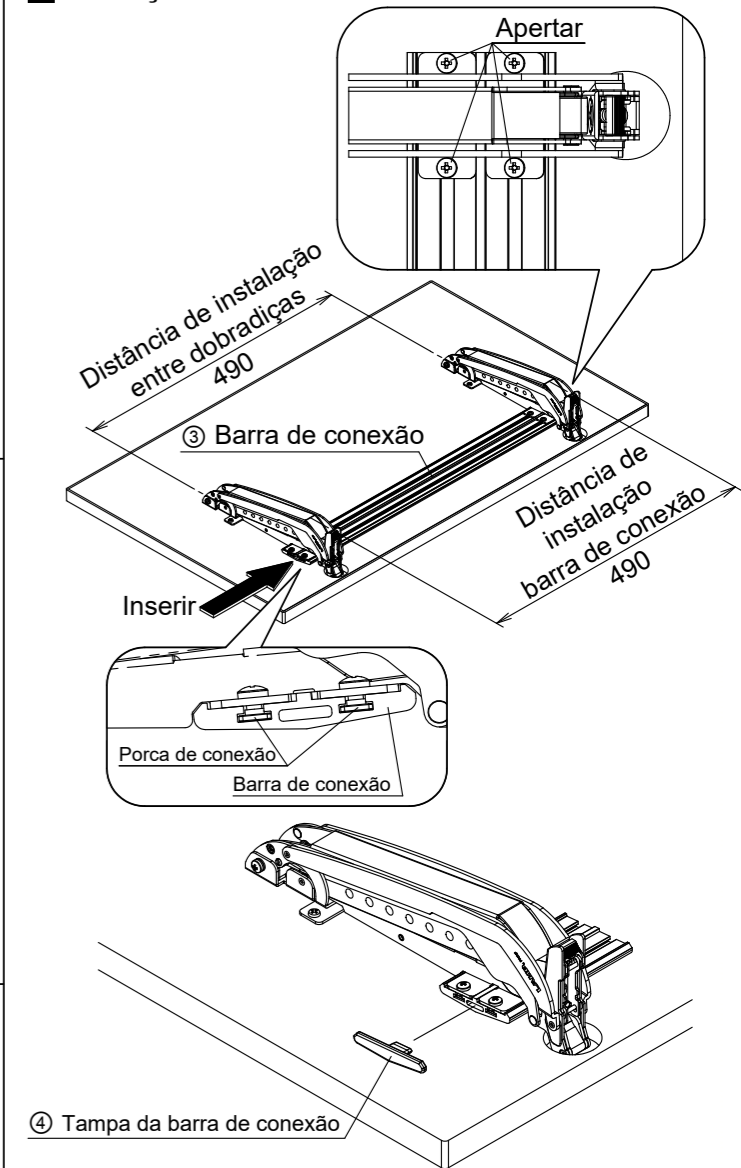

### 5 Door installation:

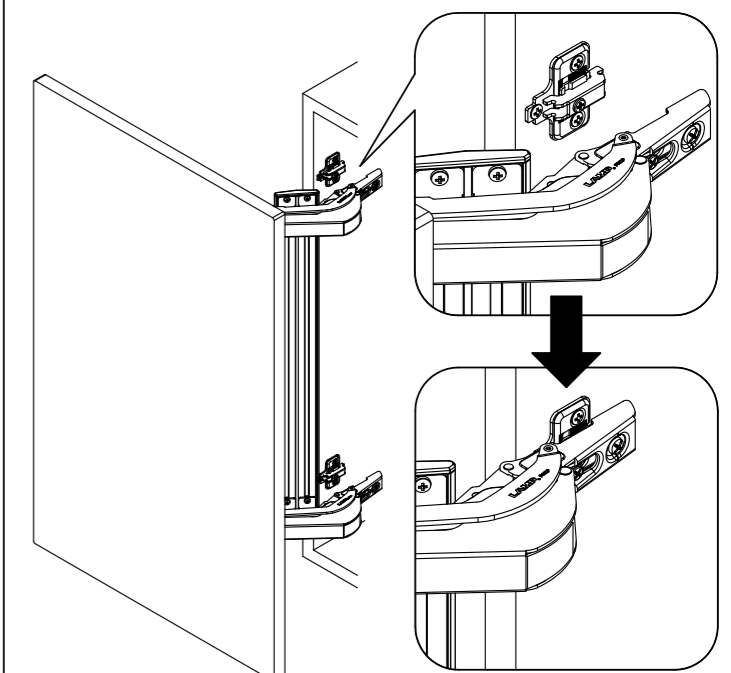

⚠ Certifique-se de que a ferragem LIN-X esteja firmemente instalado nos calços.